

Cilindros sin vástago Serie 52

1

MOVIMIENTO

Doble efecto magnéticos, amortiguados
Ø 25, 32, 40, 50, 63

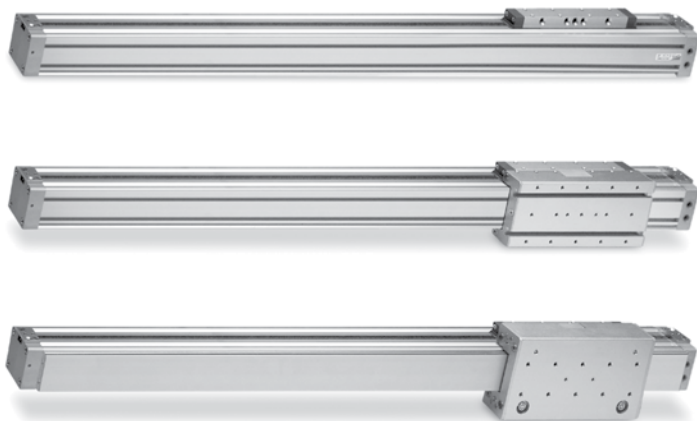

- » Tres versiones principales: standard, guías deslizantes y guías a bolillas
- » Carro corto opcional para todas las versiones
- » Posibilidad de alimentar ambas camaras por un solo lado

Un imán permanente alojado dentro del embolo permite detectar la posición del mismo mediante sensores de proximidad alojados en las ranuras de tres caras del perfil del cilindro. El esta equipado con amortiguadores en el fin de la carrera que pueden ser regulados por un tornillo alojado en las tapas del cilindro.

Los cilindros sin vástago de la Serie 52 están disponibles en tres diámetros, 25, 32 y 40 mm y tienen 3 diferentes versiones: Standard (M), con guías (G) y con guías a bolillas (R). Además, en estas 3 versiones tienen disponible el carro tamaño normal o el carro corto, permitiendo cubrir un amplio rango de aplicaciones. Los cilindros de la Serie 52 están disponibles, bajo pedido, en la versión con alimentación por un solo lado.

CARACTERÍSTICAS GENERALES

Modelos	Standard, con guías deslizantes, con guías a bolilla, alimentación de aire de un solo lado, con carro tamaño standard o corto. Para diámetros 50 y 63 no están disponibles las guías a bolillas.
Materiales	Al anodizado, tecnopolimero, acero templado, sellos: NBR, PU
Temperatura de trabajo	- 10°C + + 70 °C
Velocidad	10 + 1000 mm/seg. (sin carga)
Fluido	Aire filtrada, sin lubricación. En el caso de usar aire lubricada, recomendamos utilizar aceite ISOVG32 y no interrumpir la lubricación. Si la velocidad supera 1m/s es recomendable lubricar.
Diámetros	Ø 25 Ø 32 Ø 40 Ø 50 Ø 63
Presión de trabajo	1 + 8 Bar 1,5 + 8 Bar (Ø 25 para la versión "R")
Conexiones	G1/8 (Ø 25; 32) G1/4 (Ø 40) G3/8 (Ø 50; 63)
Carrera de amortiguación	14 mm - Ø 25 20 mm - Ø 32 25 mm - Ø 40 22 mm - Ø 50 32 mm - Ø 63
Carreras	hasta 6000 mm

EJEMPLO DE CODIFICACIÓN

52	M	2	P	40	A	0500
-----------	----------	----------	----------	-----------	----------	-------------

52	SERIE
M	VERSIÓN: M= standard G = con guías deslizantes R = con rodamiento de rodillos (sólo Ø 25 - 32 - 40)
2	FUNCIONAMIENTO: 2 = doble efecto, magnéticos, con amortiguación, con suministro de aire de ambos lados 8 = doble efecto, magnéticos, con amortiguación, con suministro de aire de una sola cara SÍMBOLOS NEUMÁTICOS CDSS (ver páginas siguientes) CDSS (ver páginas siguientes)
P	MATERIALES: P = tubo perfil Al anodizado - juntas PU y NBR - carro standard C = tubo perfil Al anodizado - juntas PU y NBR - carro corto.
40	DIÁMETRO: 25 = 25 mm 32 = 32 mm 40 = 40 mm 50 = 50 mm 63 = 63 mm
A	TIPO CONSTRUCTIVO: A = standard
0500	CARRERA: (ver tabla)

CARGAS Y FUERZAS TORQUE Ø 25 - 32

CARGAS COMPUESTA: si más de una fuerza y par motor es aplicada al mismo tiempo, se calculará de acuerdo con la siguiente fórmula: $L / L(\max) + Ls / Ls(\max) + M / M(\max) + Srta. / Srta(\max) + Mv / MT(\max) \leq 1$.

Para los mod. 52M, la carga y el par indicados se refieren al centro del tubo. Para los mod. 52G/52R la carga y valores de par se refieren al centro de la guía externa. Es también necesarios para estos mod. garantizar la fijación de superficie a un valor máximo de 0,1 el valor de planitud. La carga y valores de par se refieren a una determinada velocidad: Modelos 52M/52G/52M / 52G $\leq 0,2$ m / s, modelos 52R ≤ 2 m / s. Para el ajuste de los coeficientes véase las cargas de la pag. 1.8.10.04.



Tabla de cargas y fuerzas permitidas máximas del esfuerzo de torsión

Mod.	L Max (N)	Ls Max (N)	M Max (Nm)	Ms Max (Nm)	Mv Max (Nm)	Masa carrera 0 (kg)	Masa adicional a 100mm (kg)
52M2P25A - 52M8P25A	270	-	13	2,5	11	0,88	0,30
52M2C25A - 52M8C25A	270	-	8	2	7	0,62	0,30
52G2P25A - 52G8P25A	580	580	23	10	23	1,31	0,30
52G2C25A - 52G8C25A	340	340	9	5	9	0,88	0,30
52R2P25A - 52R8P25A	850	1300	65	35	105	1,97	0,42
52R2C25A - 52R8C25A	850	1300	29	35	64	1,33	0,42
52M2P32A - 52M8P32A	300	-	30	3	24	1,40	0,39
52M2C32A - 52M8C32A	300	-	15	3	12	0,96	0,39
52G2P32A - 52G8P32A	850	850	33	15	33	2,09	0,39
52G2C32A - 52G8C32A	460	460	14	6,5	14	1,35	0,39
52R2P32A - 52R8P32A	900	1500	79	40	125	2,96	0,48
52R2C32A - 52R8C32A	900	1500	36	40	76	1,91	0,48

CARGAS Y FUERZAS TORQUE Ø 40 - 50 - 63

CARGAS COMPUESTA: si más de una fuerza y par motor es aplicación simultáneamente, se calculará de acuerdo con la siguiente fórmula: $L / L(\max) + Ls / Ls(\max) + M / M(\max) + MS / MS(\max) + Mv / MT(\max) \leq 1$.

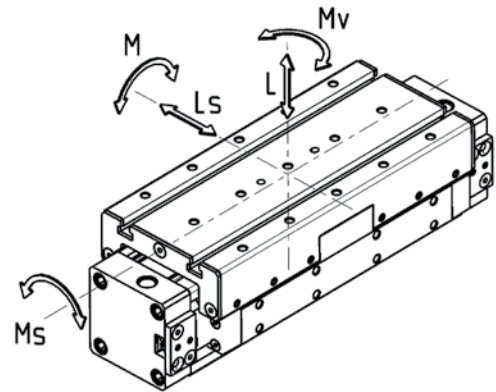
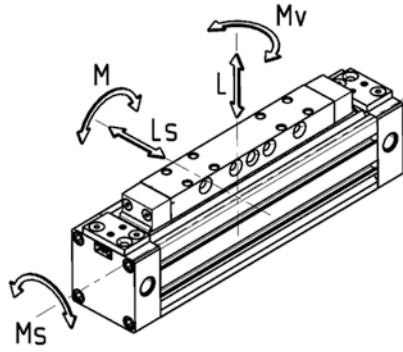
Para los mod. 52M, la carga y el par indicados se refieren al centro del tubo. Para los mod. 52G/52R la carga y valores de par se refieren al punto central de la guía. La carga y valores de par se refieren a una determinada velocidad: Modelos 52M/52G $\leq 0,2$ m / s Modelos 52R ≤ 2 m / s. Si la velocidad supera 0.2m / s para la 52M/52G modelos, la carga y el par tienen que ser multiplicada por el coeficientes de acuerdo a la tabla. Para el ajuste de los coeficientes cargas consulte la pág. 1.8.10.04.



Tabla de cargas y fuerzas permitidas máximas del esfuerzo de torsión

Mod.	L Max (N)	Ls Max (N)	M Max (Nm)	Ms Max (Nm)	Mv Max (Nm)	Masa carrera 0 (kg)	Masa adicional a 100mm (kg)
52M2P40A - 52M8P40A	650	-	60	4	54	2,41	0,52
52M2C40A - 52M8C40A	650	-	30	4	27	1,65	0,52
52G2P40A - 52G8P40A	1120	1120	60	25	60	3,58	0,52
52G2C40A - 52G8C40A	600	600	25	11	25	2,30	0,52
52R2P40A - 52R8P40A	1200	2000	190	67	118	5,89	0,74
52R2C40A - 52R8C40A	1200	2000	85	67	72	3,84	0,74
52M2P50A - 52M8P50A	800	-	80	17	74	5,30	0,96
52M2C50A - 52M8C50A	800	-	38	17	32	3,50	0,96
52G2P50A - 52G8P50A	1550	1500	200	70	200	7,28	0,96
52G2C50A - 52G8C50A	820	800	60	40	60	4,63	0,96
52M2P63A - 52M8P63A	1400	-	110	17	100	8,10	1,32
52M2C63A - 52M8C63A	1400	-	50	17	48	5,40	1,32
52G2P63A - 52G8P63A	2200	2000	300	102	300	11,02	1,32
52G2C63A - 52G8C63A	1100	1100	105	56	105	7,10	1,32

DIAGRAMA DE FINAL DE AMORTIGUACIÓN

1

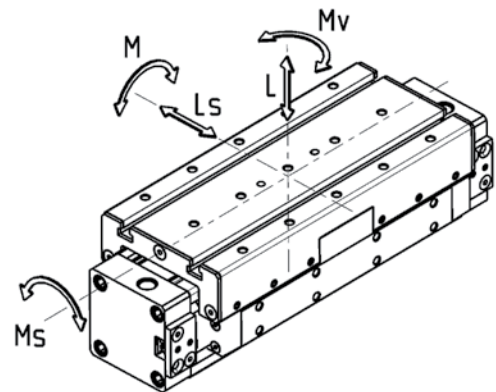
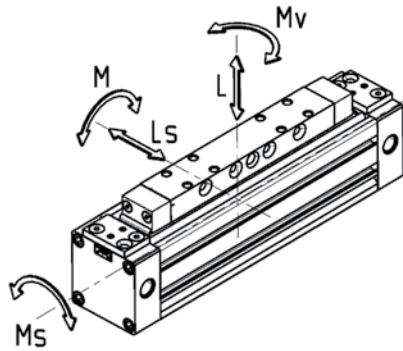
MOVIMIENTO

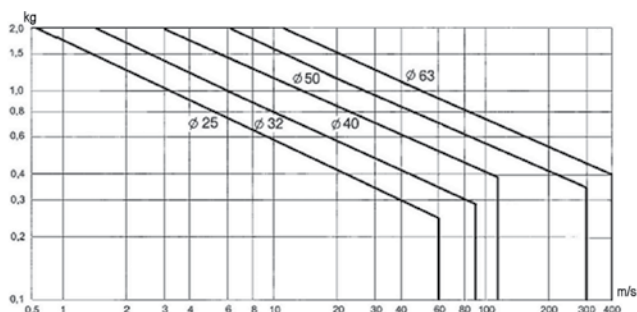

El tornillo de regulación de amortiguación tiene que ser regulado para obtener un suave movimiento al final de la carrera del cilindro. En aplicaciones donde se tienen diferentes valores a los indicados en el diagrama es necesario utilizar amortiguadores de choque externos. El amortiguador de choque debe ser situado en una zona céntrica con respecto a el centro de la masa. El esquema se aplica a las operaciones horizontales.

Coefficiente de corrección, consulte la pág. cargas 1.8.10.03.

Velocidad - coeficiente:

0,2 m/s	- 1
0,3 m/s	- 0,75
0,4 m/s	- 0,5
0,5 m/s	- 0,4
0,75 m/s	- 0,27
1 m/s	- 0,2

CARGAS DE ACUERDO A LAS DISTANCIAS DE LOS SOPORTES

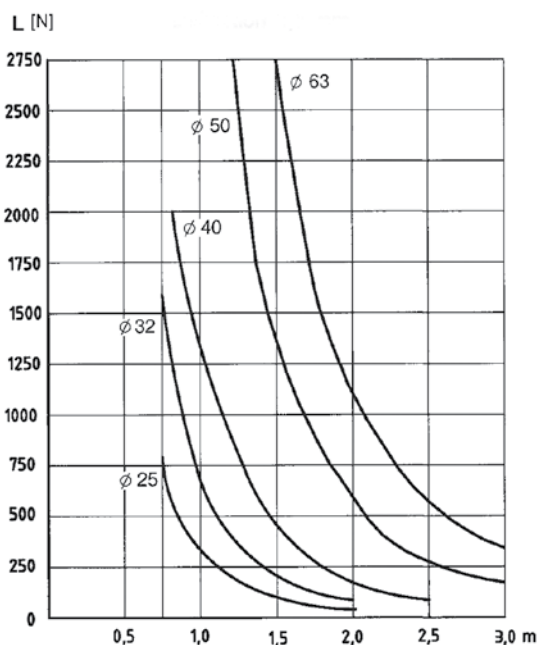

Deformación 0,5 mm

Los gráficos se han realizado de acuerdo con una deformación máxima de 0,5 mm y 1 mm cuando una carga (N) se aplica. En los gráficos que dar la máxima distancia entre dos soportes con el fin para permanecer dentro del rango de deformación.

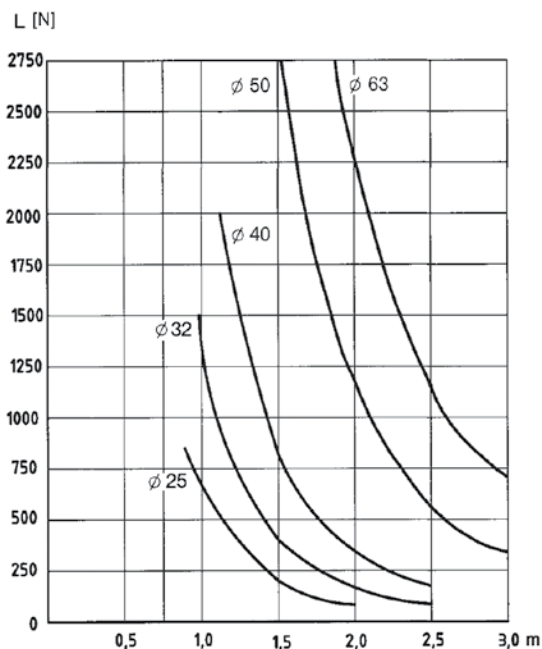

Deformación 1 mm

Los gráficos se han realizado de acuerdo con una deformación máxima de 0,5 mm y 1 mm cuando una carga (N) se aplica. En los gráficos que dar la máxima distancia entre dos soportes con el fin para permanecer dentro del rango de deformación.

Mod. 52M2P

El cilindro cuenta con 2 puertos de abastecimiento "I" para cada tapa. El operador tiene que elegir cuál de los dos los puertos a utilizar en cada tapa. El otro puerto tiene que ser cerrado con el tapon suministrado.

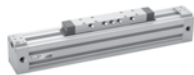

+ = sumar la carrera
K = tornillo de regulación de amortiguación

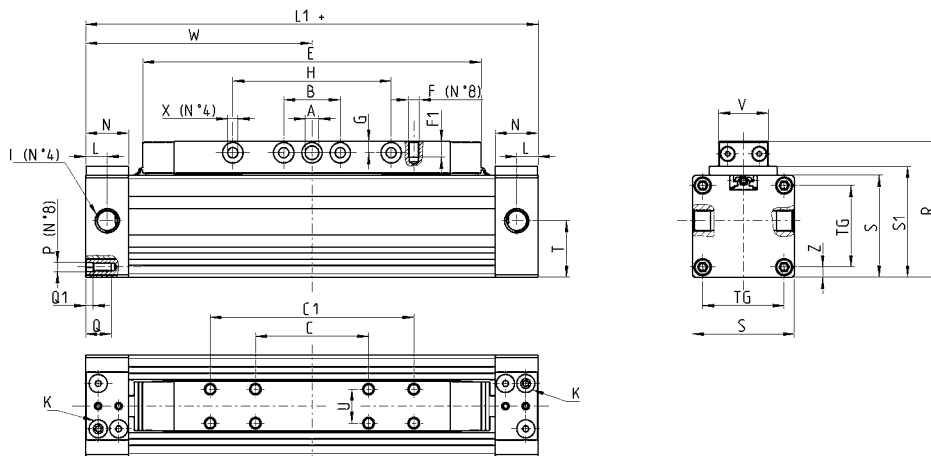
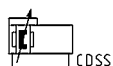

DIMENSIONES

Mod.	Ø	W	E	L1	I	B	G	N	L	A	X	S1	T	Z	C1	C	U	F	F1	H	V	S	R	P	TG	Q	Q1
52M2P25A	25	100	149,5	200	G1/8	25	5	19	9,5	6	4,5	49	25	4,5	90	50	15	M5	7	70	22	45	60	M4	36	11	3
52M2P32A	32	120	184,5	240	G1/8	25	5,5	19	9,5	6	5,5	58	32	7,5	130	45	15	M5	7	100	22	54	69	M5	41	11	4
52M2P40A	40	150	222,5	300	G1/4	25	7	23	11,5	7	6,5	68	38	7,5	160	90	15	M5	9	130	22	64	82	M6	49	12	4
52M2P50A	50	175	262	350	G3/8	35	9	30	17	10	8,5	94	59	12,5	150	60	34	M8	16	180	46	90	115	M8	65	17	5
52M2P63A	63	200	300	400	G3/8	50	9,5	30	17	10	8,5	110	68,5	14,0	240	80	34	M8	16	180	46	106	131	M8	78	17	5

Mod. 52M8P

El cilindro cuenta con 6 puertos de abastecimiento (I): 3 de una sola dirección (x-h-w), los otros (y-z-k) para la direc. opuesta. Con apoyo de pies (Mod. B-52 / BA-52), puertos "h" y "z" tienen que estar cerrados.



En caso de que no se indiquen dimensiones referirse al cilindro modelo 52M2P.

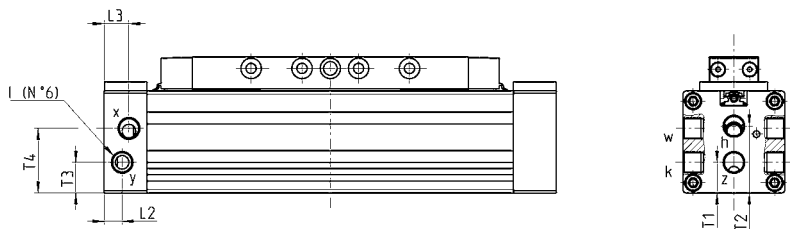
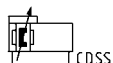

DIMENSIONES

Mod.	Ø	T1	T2	T3	T4	L2	L3	I
52M8P25A	25	13,5	29,5	13,5	28,5	8	11	G1/8
52M8P32A	32	17,5	34,5	17,5	34,5	9,5	9,5	G1/8
52M8P40A	40	15,5	38	20,5	42,5	11,5	11,5	G1/4
52M8P50A	50	29,5	59	29	59	17	17	G3/8
52M8P63A	63	34	68,5	34	68,5	17	17	G3/8

Mod. 52M2C

El cilindro cuenta con 2 puertos de abastecimiento "I" para ambas tapas. El operador tiene que elegir cuál de los dos va a utilizar en cada tapa. El puerto restante tiene que ser cerrada con el tapon suministrado.

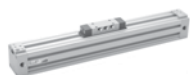

+ = sumar la carrera
K = tornillo de regulación de amortiguación

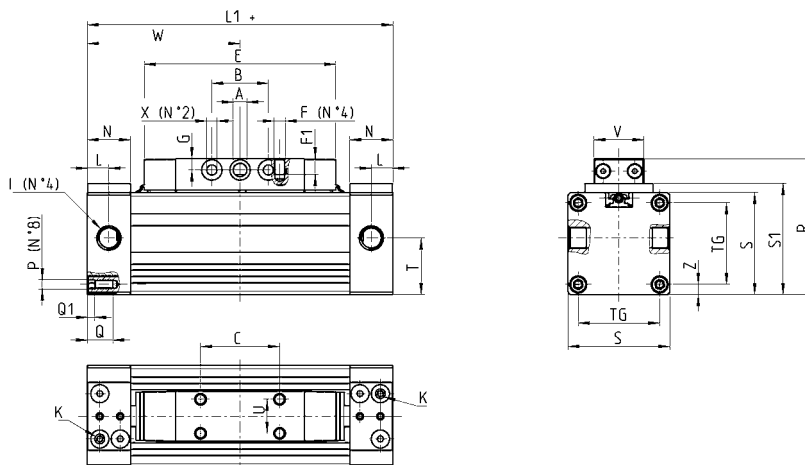
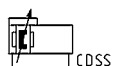
DIMENSIONES

Mod.	∅	W	L	L1	I	B	G	N	E	A	∅X	R	C	F	F1	U	T	V	S	S1	TG	P	Z	Q	Q1
52M2C25A	25	67,5	9,5	135	G1/8	25	5	19	84,5	6	4,5	60	35	M5	7	15	25	22	45	49	36	M4	4,5	11	3
52M2C32A	32	77,5	9,5	155	G1/8	25	5,5	19	99,5	6	5,5	69	45	M5	7	15	32,5	22	54	58	41	M5	7,5	11	4
52M2C40A	40	95	11,5	190	G1/4	25	7	23	112,5	7	6,5	82	50	M5	9	15	38,5	22	64	68	49	M6	7,5	12	4
52M2C50A	50	105	17	210	G3/8	35	9	30	122	10	8,5	115	64	M8	16	34	59	46	90	94	65	M8	12,5	17	5
52M2C63A	63	125	17	250	G3/8	50	9,5	30	150	10	8,5	131	80	M8	16	34	68,5	46	106	110	78	M8	14	17	5

Mod. 52M8C

El cilindro cuenta con 6 puertos de abastecimiento (I): 3 de una sola dirección (x-h-w), los otros (y-z-k) para la direc. opuesta. Con apoyo de pies (Mod. B-52 / BA-52), puertos "h" y "z" tienen que estar cerrados.

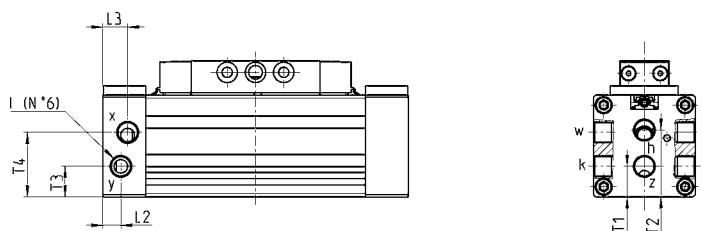
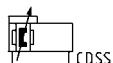

En caso de que no se indiquen dimensiones referirse al cilindro modelo 52M2C.

DIMENSIONES

Mod.	∅	T1	T2	T3	T4	L2	L3	I
52M8C25A	25	13,5	29,5	13,5	28,5	8	11	G1/8
52M8C32A	32	17,5	34,5	17,5	34,5	9,5	9,5	G1/8
52M8C40A	40	15,5	38	20,5	42,5	11,5	11,5	G1/4
52M8C50A	50	29,5	59	29	59	17	17	G3/8
52M8C63A	63	34	68,5	34	68,5	17	17	G3/8

Mod. 52G2P

El cilindro cuenta con 2 puertos de abastecimiento "I" para ambas tapas. El operador tiene que elegir cuál de los dos va a utilizar en cada tapa. El puerto restante tiene que ser cerrada con el tapon suministrado.



jj = esos agujeros están presentes solamente en el cilindro Ø32
+ = sumar la carrera
K = tornillo de regulación de amortiguación

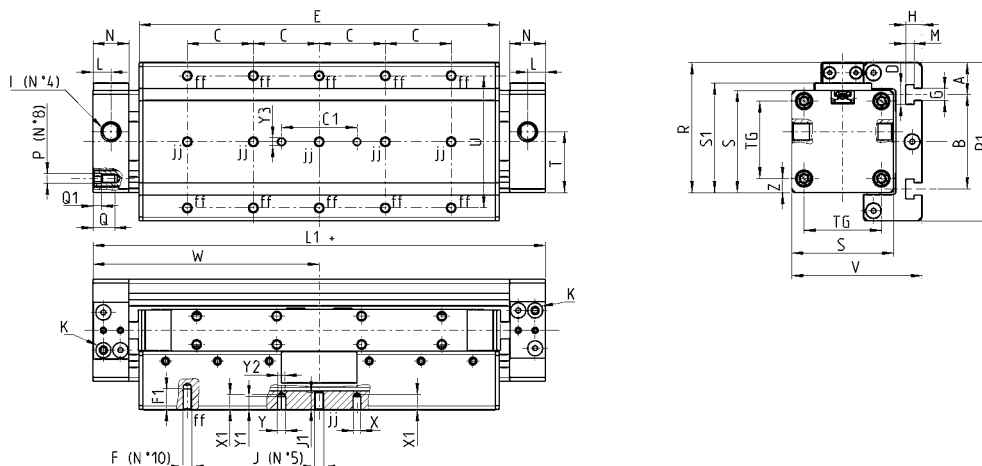
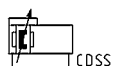

DIMENSIONES

Mod.	Ø	W	E	L1	I	L	T	U	N	C	F	F1	D	B	A	H	G	M	J	J1	TG	Z	S	R1	P	V	Q	Q1	Y2	Y	X	Y1	X1	Y3	C1	S1	R
52G2P25A	25	100	159	200	G1/8	9,5	25	30	19	30	M5	8	10,5	50	12,5	8,5	6,5	4,5	-	-	36	4,5	45	75	M4	59	11	3	4	4,5	4	4,5	5,5	4	40	49	60
52G2P32A	32	120	191	240	G1/8	9,5	32,5	70	19	35	M5	11	10,5	50	17	8,5	6,5	4,5	M5	9	41	7,5	54	84	M5	69	11	4	4	4,5	4	7	8	4	40	58	69
52G2P40A	40	150	246	300	G1/4	11,5	38	55	23	55	M6	12	10,5	80	10	8,5	6,5	4,5	-	-	49	7,5	64	100	M6	79	12	4	6	6,5	6	7	8	6	40	68	82
52G2P50A	50	175	270	350	G3/8	17	59	42	30	50	M8	16	10,5	94	23	8,5	6,5	4,5	-	-	65	12,5	90	133	M8	112,5	17	5	-	6,5	6	3	3	6	40	94	115
52G2P63A	63	200	320	400	G3/8	17	68,5	60	30	60	M8	16	10,5	110	24	8,5	6,5	4,5	-	-	78	14	106	150	M8	134,5	17	5	-	6,5	6	6,5	6,5	6	40	110	132

Mod. 52G8P

El cilindro cuenta con 6 puertos de abastecimiento (I): 3 de una sola dirección (x-h-w), los otros (y-z-k) para la direc. opuesta. Con apoyo de pies (Mod. B-52 / BA-52), puertos "h" y "z" tienen que estar cerrados.



En caso de que no se indiquen dimensiones referirse al cilindro mod. 52M2C. La guía puede ser colocada en el lado derecho, bajo pedido.

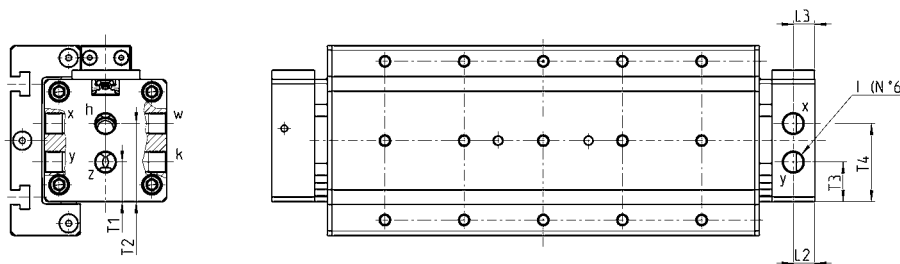
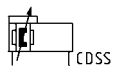

DIMENSIONES

Mod.	Ø	T1	T2	T3	T4	L2	L3	I
52G8P25A	25	13,5	29,5	13,5	28,5	8	11	G1/8
52G8P32A	32	17,5	34,5	17,5	34,5	9,5	9,5	G1/8
52G8P40A	40	15,5	38	20,5	42,5	11,5	11,5	G1/4
52G8P50A	50	29,5	59	29	59	17	17	G3/8
52G8P63A	63	34	68,5	34	68,5	17	17	G3/8

Mod. 52G2C

El cilindro cuenta con 2 puertos de abastecimiento "I" para ambas tapas. El operador tiene que elegir cuál de los dos va a utilizar en cada tapa. El puerto restante tiene que ser cerrada con el tapon suministrado.

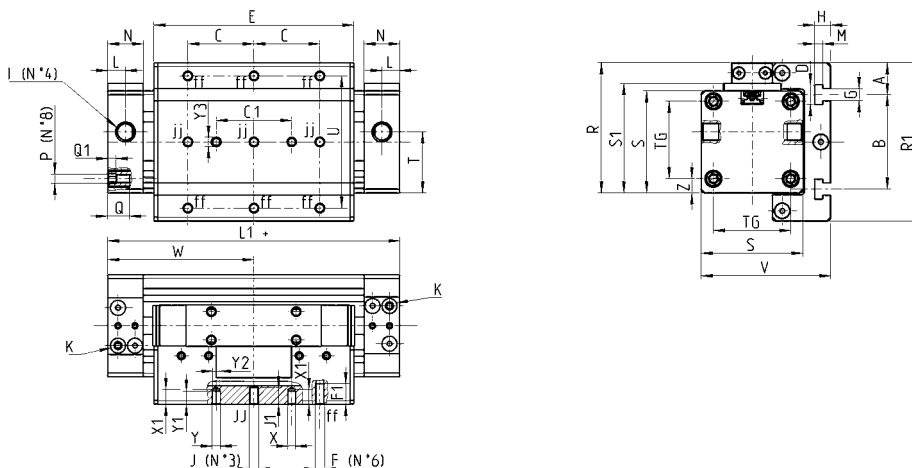
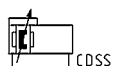

jj = esos agujeros están presentes solamente en el cilindro Ø32
 + = sumar la carrera
 K = tornillo de regulación de amortiguación

DIMENSIONES

Mod.	Ø	W	E	L1	I	L	T	U	N	C	F	F1	D	B	A	H	G	M	J	J1	TG	Z	S	R1	P	V	Q	Q1	Y2	Y	X	Y1	X1	Y3	C1	S1	R
52G2C25A	25	67,5	94	135	G1/8	9,5	25	30	19	30	M5	8	10,5	50	12,5	8,5	6,5	4,5	-	-	36	4,5	45	75	M4	59	11	3	4	4,5	4	4,5	5,5	4	40	49	60
52G2C32A	32	77,5	106	155	G1/8	9,5	32,5	70	19	35	M5	11	10,5	50	17	8,5	6,5	4,5	M5	9	41	7,5	54	84	M5	69	11	4	4	4,5	4	7	8	4	40	58	69
52G2C40A	40	95	136	190	G1/4	11,5	38,5	55	23	55	M6	12	10,5	80	10	8,5	6,5	4,5	-	-	49	7,5	64	100	M6	79	12	4	6	6,5	6	7	8	6	40	68	82
52G2C50A	50	105	148	210	G3/8	17	59	42	30	50	M8	16	10,5	94	23	8,5	6,5	4,5	-	-	65	12,5	90	133	M8	113	17	5	-	6,5	6	3	3	6	40	94	115
52G2C63A	63	125	180	250	G3/8	17	68,5	60	30	60	M8	16	10,5	110	24	8,5	6,5	4,5	-	-	78	14	106	150	M8	134,5	17	5	-	6,5	6	6,5	6,5	6	40	110	132

Mod. 52G8C

El cilindro cuenta con 6 puertos de abastecimiento (I): 3 de una sola dirección (x-h-w), los otros (y-z-k) para la direc. opuesta. Con apoyo de pies (Mod. B-52 / BA-52), puertos "h" y "z" tienen que estar cerrados.

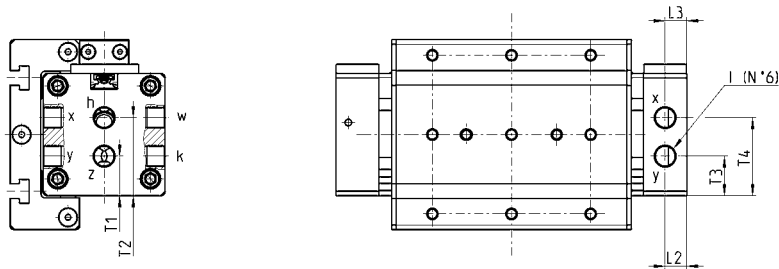
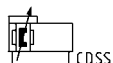

En caso de que no se indiquen dimensiones referirse al cilindro mod. 52G2C. La guía puede ser colocada en el lado derecho, bajo pedido.

DIMENSIONES

Mod.	Ø	T1	T2	T3	T4	L2	L3	I
52G8C25A	25	13,5	29,5	13,5	28,5	8	11	G1/8
52G8C32A	32	17,5	34,5	17,5	34,5	9,5	9,5	G1/8
52G8C40A	40	15,5	38	20,5	42,5	11,5	11,5	G1/4
52G8C50A	50	29,5	59	29	59	17	17	G3/8
52G8C63A	63	34	68,5	34	68,5	17	17	G3/8

Mod. 52R2P

El cilindro cuenta con 2 puertos de abastecimiento "I" para ambas tapas. El operador tiene que elegir cuál de los dos va a utilizar en cada tapa. El puerto restante tiene que ser cerrada con el tapon suministrado.



ff = esos agujeros no están presentes en el cilindro Ø25
 + = sumar la carrera
 K = tornillo de regulación de amortiguación

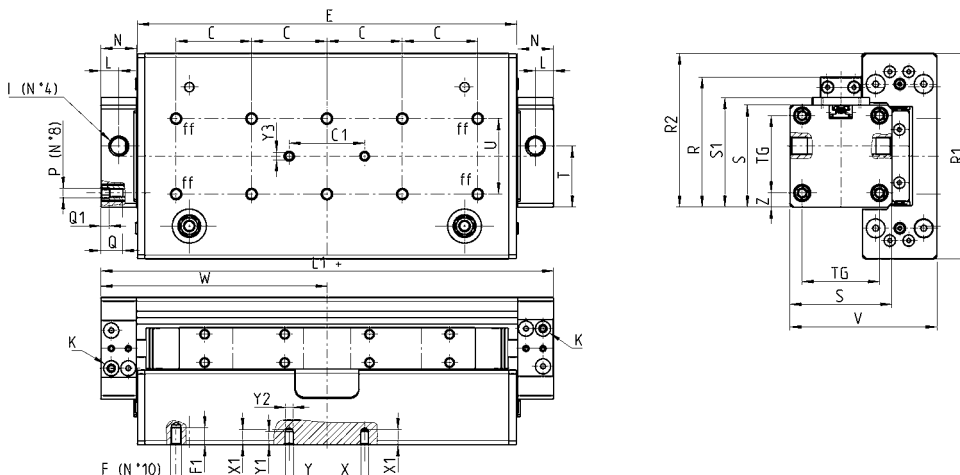
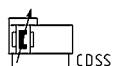

DIMENSIONES

Mod.	Ø	W	E	L1	I	L	T	U	N	C	F	F1	TG	Z	S	R1	P	V	Q	Q1	Y2	Y	X	Y1	X1	Y3	C1	S1	R2	R
52R2P25A	25	100	160	200	G1/8	9,5	25	40	19	40	M5	7,5	36	4,5	45	97	M4	68	11	3	4	4,5	4	7	8	4	40	49	71	60
52R2P32A	32	120	201	240	G1/8	9,5	32,5	40	19	40	M6	9	41	5,5	54	109	M5	78	11	4	4	4,5	4	7	8	4	40	58	81,5	69
52R2P40A	40	150	252	300	G1/4	11,5	38	55	23	55	M6	12	49	7,5	64	145	M6	90,5	12	4	6	6,5	6	7	8	6	40	68	104,5	82

Mod. 52R8P

El cilindro cuenta con 6 puertos, 3 de una sola dirección (x-h-w), y los otros 3(y-z-k) para la dirección contraria. Con apoyo de los pies (Mod. B-52 / BA-52), los puertos "h" y "z" tienen que estar cerrado.



En caso de que no se indiquen dimensiones referirse al cilindro mod. 52R2P. La guía puede ser colocada en el lado derecho, bajo pedido.

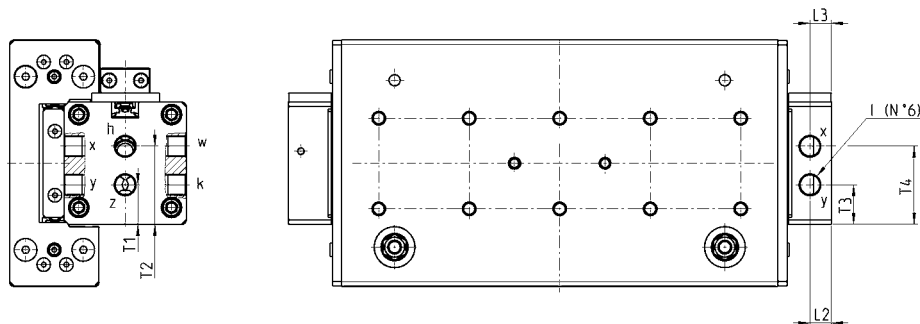
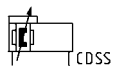

DIMENSIONES

Mod.	Ø	T1	T2	T3	T4	L2	L3	I
52R8P25A	25	13,5	29,5	13,5	28,5	8	11	G1/8
52R8P32A	32	17,5	34,5	17,5	34,5	9,5	9,5	G1/8
52R8P40A	40	15,5	38	20,5	42,5	11,5	11,5	G1/4

Mod. 52R2C

El cilindro cuenta con 2 puertos de abastecimiento "I" para ambas tapas. El operador tiene que elegir cuál de los dos va a utilizar en cada tapa. El puerto restante tiene que ser cerrada con el tapon suministrado.

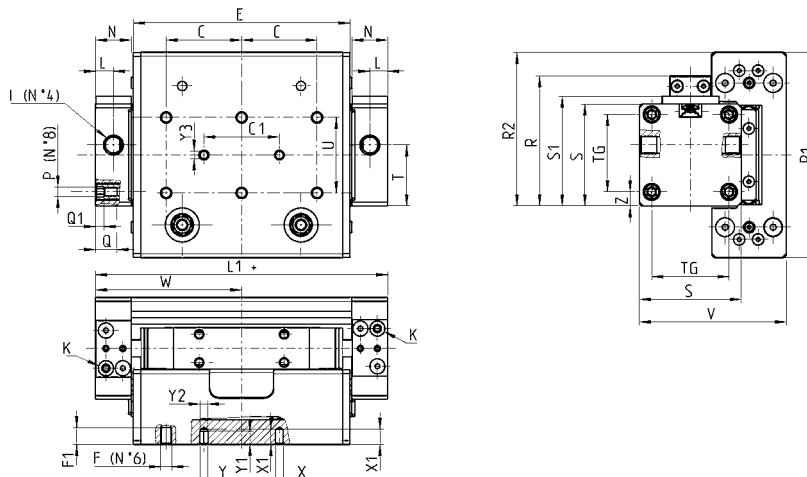
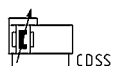

+ = sumar la carrera
K = tornillo de regulación de amortiguación

DIMENSIONES

Mod.	∅	W	E	L1	I	L	T	U	N	C	F	F1	TG	Z	S	R1	P	V	Q	Q1	∅Y2	Y	∅X	Y1	X1	Y3	C1	S1	R2	R
52R2C25A	25	67,5	95	135	G1/8	9,5	25	40	19	20	M5	7,5	36	4,5	45	97	M4	68	11	3	4	4,5	4	7	8	4	40	49	71	60
52R2C32A	32	77,5	115	155	G1/8	9,5	32,5	40	19	40	M6	9	41	5,5	54	109	M5	78	11	4	4	4,5	4	7	8	4	40	58	81,5	69
52R2C40A	40	95	143,5	190	G1/4	11,5	38	55	23	55	M6	12	49	7,5	64	145	M6	90,5	12	4	6	6,5	6	7	8	6	40	68	104,5	82

Mod. 52R8C

El cilindro cuenta con 6 puertos, 3 de una sola dirección (x-h-w), y los otros 3(y-z-k) para la dirección contraria. Con apoyo de los pies (Mod. B-52 / BA-52), los puertos "h" y "z" tienen que ser cerrado.

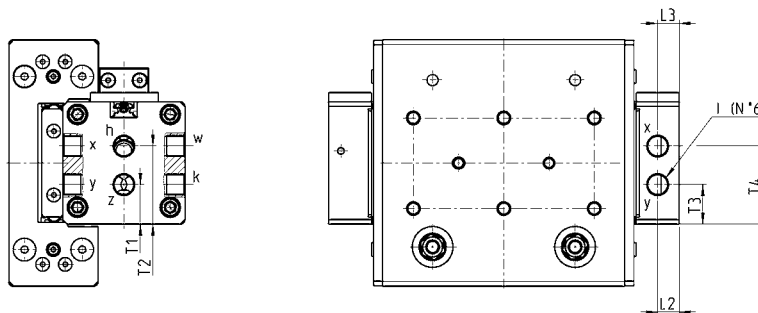
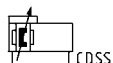

En caso de que no se indiquen dimensiones referirse al cilindro mod. 52R2C. La guía puede ser colocada en el lado derecho, bajo pedido.

DIMENSIONES

Mod.	∅	T1	T2	T3	T4	L2	L3	I
52R8C25A	25	13,5	29,5	13,5	28,5	8	11	G1/8
52R8C32A	32	17,5	34,5	17,5	34,5	9,5	9,5	G1/8
52R8C40A	40	15,5	38	20,5	42,5	11,5	11,5	G1/4

Amarre Mod. B-52



El suministro incluye:
N° 2 pies
N° 4 tornillos

+ = sumar la carrera

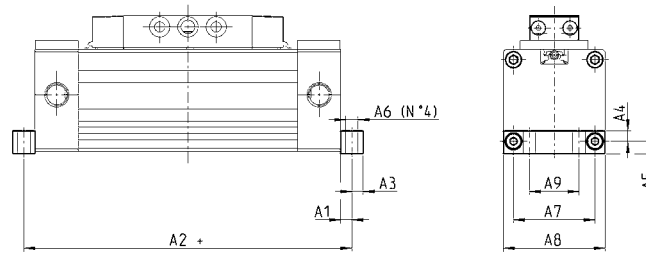

DIMENSIONES

Mod.	Ø	A1	A2 Serie 52...P...	A2 Serie 52...C...	A3	A4	A5	Ø A6	A7	A8	A9
B-52-25	25	5	210	145	5	4,5	5,5	5,5	36	45	22
B-52-32	32	7,5	255	170	7,5	7,5	8,5	7	41	51	25
B-52-40	40	7,5	315	205	7,5	7,5	8,5	9	49	64	25
B-52-50	50	7,5	365	225	7,5	12,5	13,5	8,5	65	89	40
B-52-63	63	7,5	415	265	7,5	14	15	8,5	78	105	50

Amarre Mod. BA-52

Este modelo es utilizado con montaje intermedio (Mod. BH-52... and BL-52...)



El suministro incluye:
N° 2 pies
N° 4 tornillos

+ = sumar la carrera

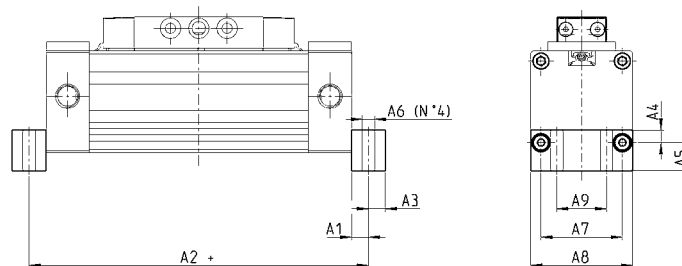

DIMENSIONES

Mod.	Ø	A1	A2 Serie 52...P...	A2 Serie 52...C...	A3	A4	A5	Ø A6	A7	A8	A9
BA-52-25	25	7,5	215	150	7,5	5,5	12,5	5,5	36	45	22
BA-52-32	32	7,5	255	170	7,5	16,5	17,5	7	41	51	25
BA-52-40	40	7,5	315	205	7,5	8,5	17,5	9	49	64	25
BA-52-50	50	7,5	365	225	7,5	12,5	27,5	8,5	65	89	40
BA-52-63	63	7,5	415	265	7,5	11	29	8,5	78	105	50

Soportes Mod. BH y BL-52-32

Realizado para usar con el soporte mod. BA . Si la aplicación requiere el montaje de un soporte intermedio en las partes XY, es necesario utilizar el modelo BL-52-32 (sólo Ø32).

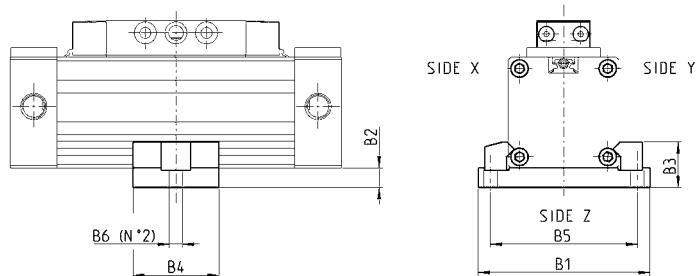

El suministro incluye:
N° 1 soporte intermedio
N° 4 tornillos

DIMENSIONES

Mod.	Ø	B1	B2	B3	B4	B5	Ø B6
BH-52-25	25	70	8	18,5	35	60	5,5
BH-52-32	32	85	10	18,5	40	73	6,5
BL-52-32	32	85	10	18,5	40	73	6,5
BH-52-40	40	105	10	18,5	40	90,5	9
BH-52-50	50	138	15	30	70	120	11
BH-52-63	63	154	15	36	70	136	11

Adaptador autocompensado Mod. CF-52

El autocompensador es un adaptador que se utiliza para compensar la diferencia entre el cilindro sin vástago y un sistema de guía externa. Disponible para los cilindros mod. 52M2P/52M2C/52M8P/52M8C.

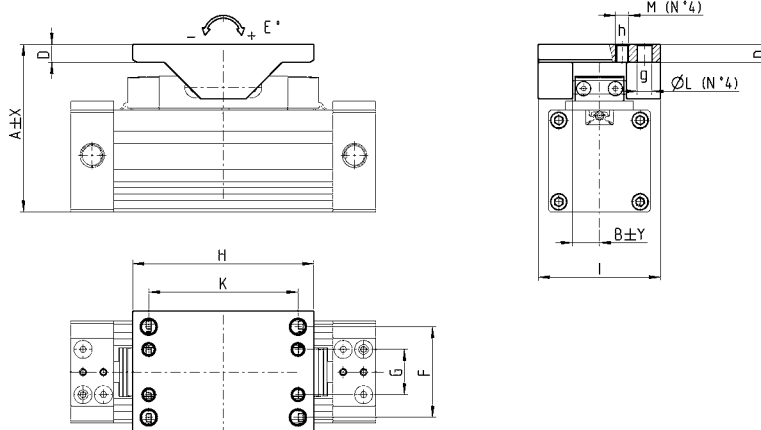

El suministro incluye:
N° 1 adaptador
N° 1 perno
N° 2 soportes pie
N° 2 seeger

DIMENSIONES

Mod.	Ø	A	X	E°	B	Y	D	I	F	G	H	K	Ø L	M
CF-52-25-32	25	74	1	±8	12	0,8	8	54	40	20	80	66	6,5	M6
CF-52-25-32	32	82	0,5	±6	12	0,8	8	54	40	20	80	66	6,5	M6
CF-52-40	40	94,5	0,5	±6	12	0,8	8	54	40	20	80	66	6,5	M6
CF-52-50-63	50	130,5	0,5	±5	24	0,8	11	80	51	23	122	102	9	M8
CF-52-50-63	63	146	0,5	±4,5	24	0,8	11	80	51	23	122	102	9	M8